

LISTA DE PEÇAS

ITENS PADRÕES

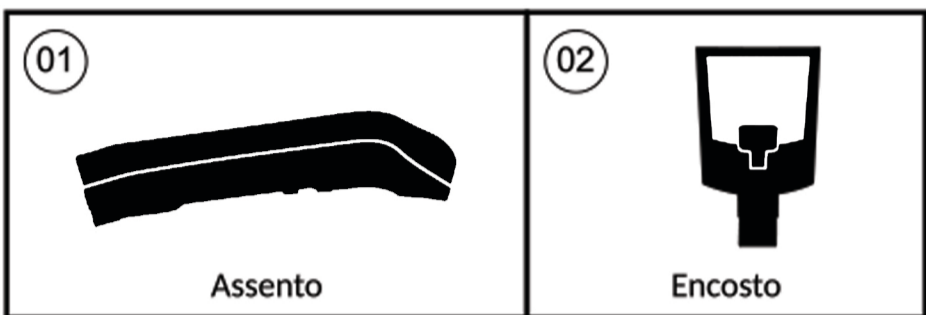

CADEIRA GIRATÓRIA

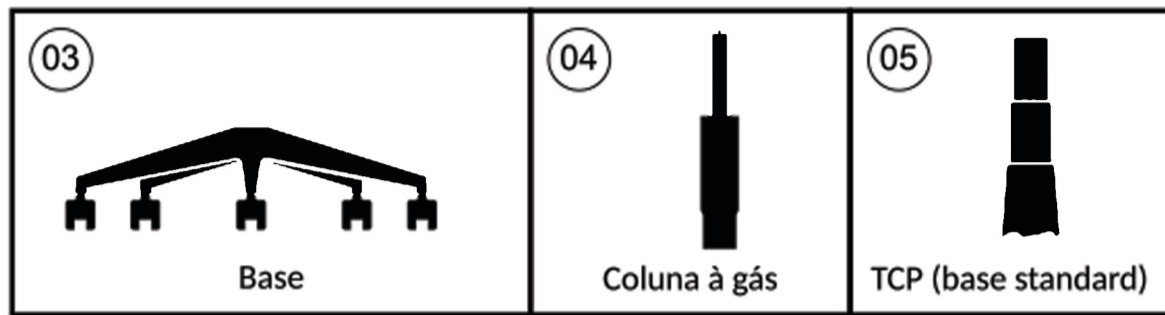

MECANISMO

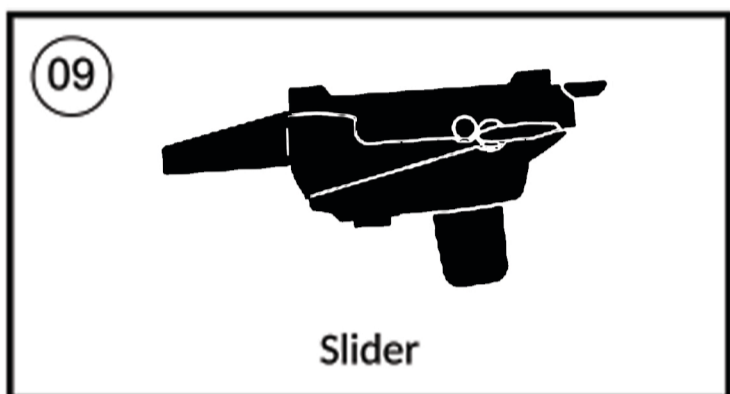

APOIO DE BRAÇO

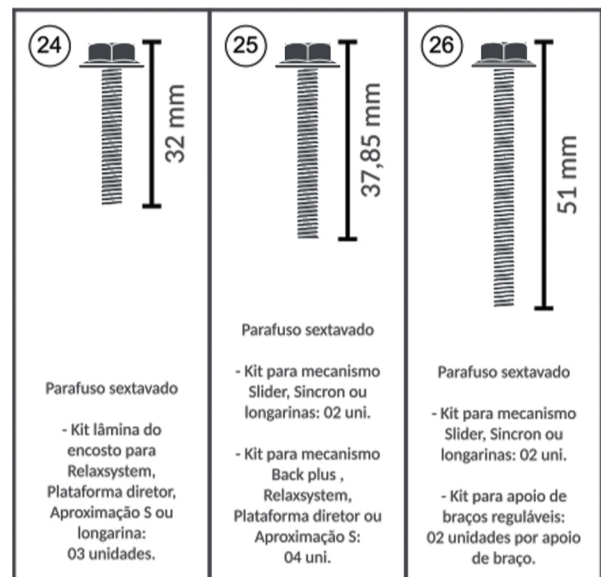
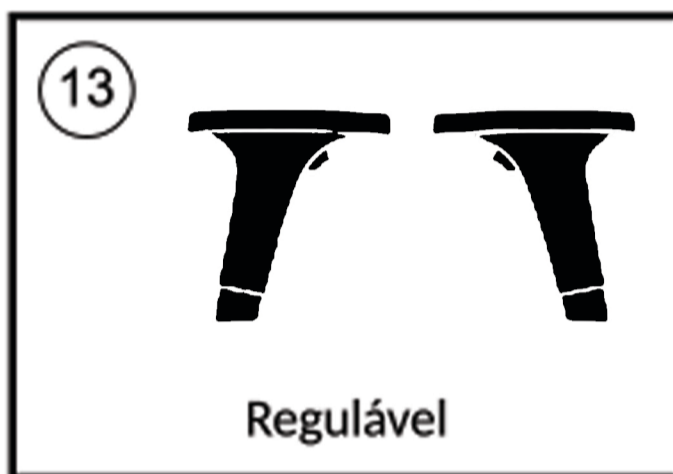

Montagem bases giratórias

Montagem do apoio de braço

Montagem lâmina do encosto no assento

Encaixe da coluna à gás na base  
Com a base apoiada no chão, encaixe a coluna no furo localizado no centro da base (não é necessário aplicar pressão sobre a peça).

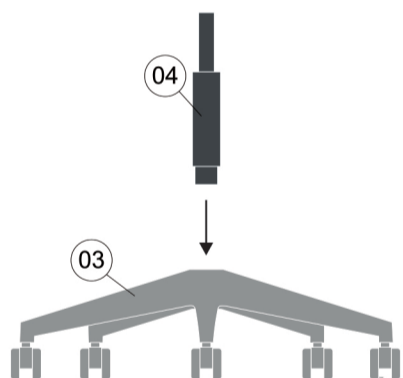

Encaixe do TCP na coluna à gás  
Com a base standard apoiada no chão, a coluna encaixada na base, encaixe o TCP deixando a parte maior para baixo (somente para a base standard).

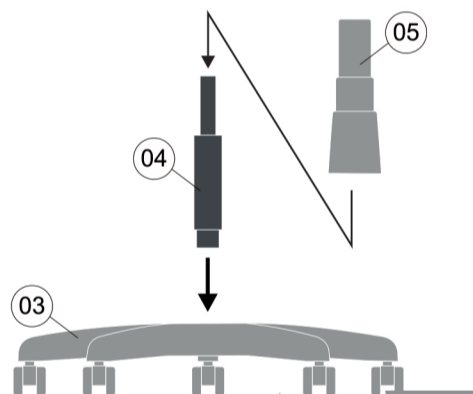

Apoio de braço Regulável  
Utilize os parafusos que acompanham o produto para a fixação dos apoios de braços. Os parafusos são disponibilizados em um kit.

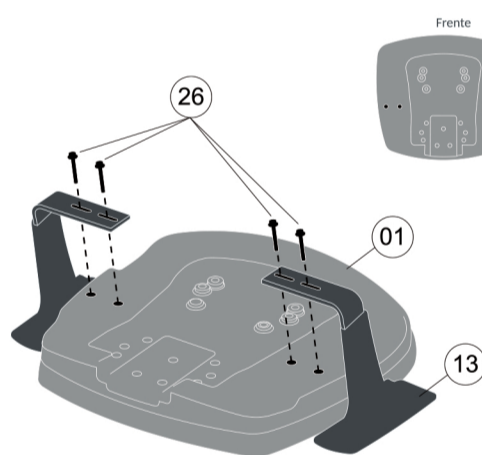

Encosto no assento  
Encaixe a lâmina do encosto no degrau da carenagem do assento e alinhar os três furos. Utilize os parafusos disponibilizados para a fixação.

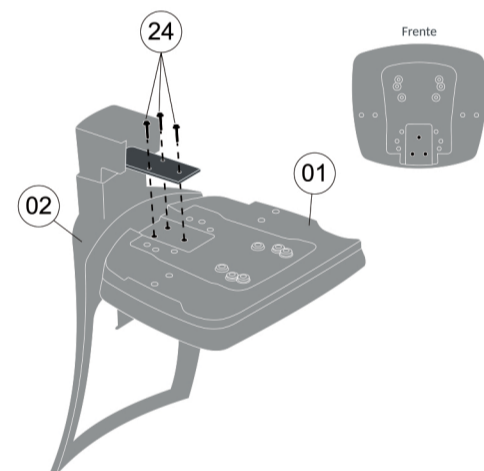

Montagem lâmina do encosto no Slider / Sincron

Montagem do mecanismo Slider / Sincron

Montagem do conjunto na base

Lâmina no mecanismo

Encaixe as porcas nos furos sextavados da lâmina de cima para baixo como indicado na figura abaixo. Encaixe a lâmina nos furos do mecanismo e segurando uma das porcas por vez rosqueie uma parte do parafuso sem apertar. Após todos previamente rosqueados aperte todos os parafusos para travar o conjunto.

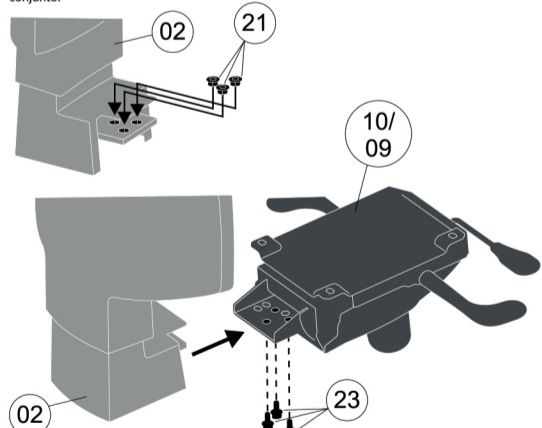

Montagem no assento

Utilize os parafusos enviados no kit da cadeira. Encaixe o mecanismo nos furos indicados na imagem abaixo utilizando os calços apenas entre o mecanismo e o assento nos furos da frente do assento. Utilize os parafusos de acordo com a indicação abaixo devido ao tamanho diferente.

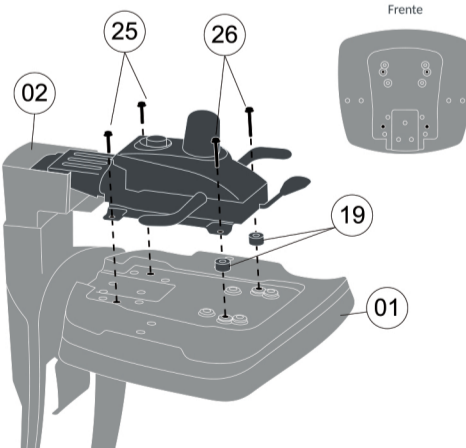

Finalização dos mecanismos

Apoie a base no chão com uma coluna montada. Utilize o conjunto montado do assento, encosto, apoios de braços e mecanismo e encaixe o mecanismo à coluna da base. A utilização do produto irá travar a montagem destes conjuntos.

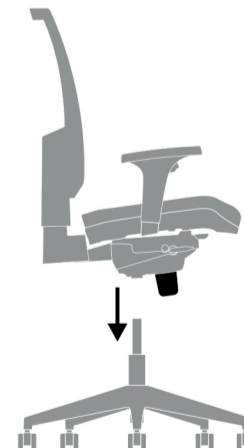

[WWW.SOLINEMOVEIS.COM.BR](http://WWW.SOLINEMOVEIS.COM.BR)